

Mastercam X⁶

Pikaohje

N646 X13.4591 Y-2.9945 Z.2368 A-292.873

N648 X13.4542 Y-3.0535 Z.387 A-290.026

N650 X13.4492 Y-3.1051 Z.5404 A-287.174 F1042.79

N652 X13.4443 Y-3.149 Z.6961 A-284.321

N654 X13.4393 Y-3.1851 Z.854 A-281.466 F1022.69

N656 X13.4344 Y-3.2134 Z1.0134 A-278.611 F1009.76

N658 X13.4294 Y-3.2337 Z1.1745 A-275.764 F994.54

N660 X13.4245 Y-3.2539 Z1.3356 A-272.917

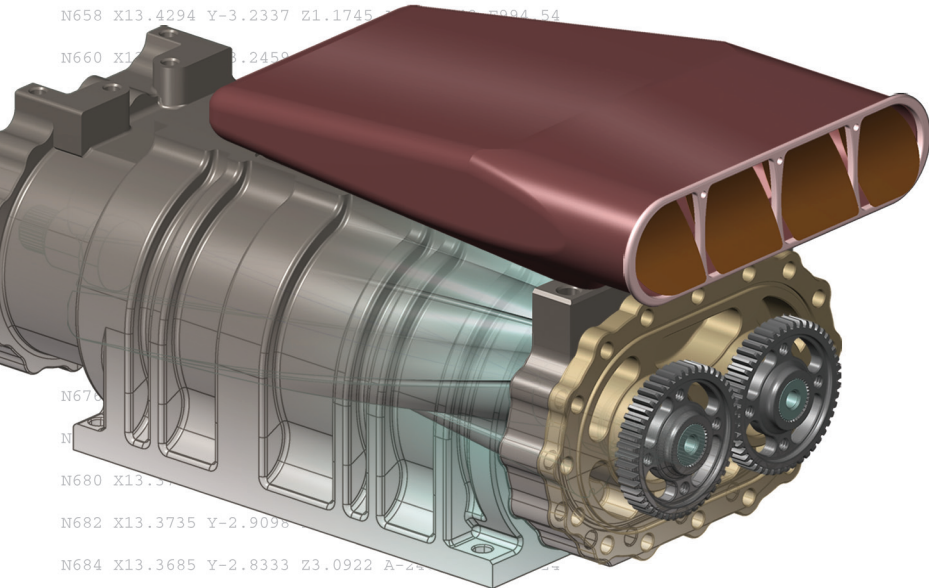

N670

N672

N680 X13.375

N682 X13.3735 Y-2.9098 Z.3.0922 A-234.879 F749.69

N684 X13.3685 Y-2.8333 Z3.0922 A-234.879 F749.69

N686 X13.3635 Y-2.7495 Z3.2329 A-237.778 F749.69

N688 X13.3585 Y-2.6583 Z3.3697 A-234.879 F734.13

N690 X13.3534 Y-2.5601 Z3.502 A-231.974 F719.35

N692 X13.3484 Y-2.4558 Z3.6288 A-229.079 F705.53

When Second Best Won't Cut It.

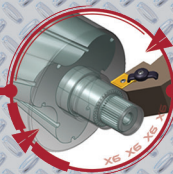
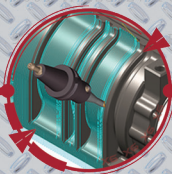
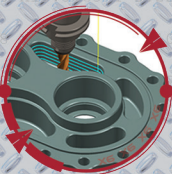

Mastercam X6 asennus

Tämän ohjelmisto lisenssiehdot hyväksytään klikkaamalla. Ohjelmiston käyttämiseksi tulee hyväksyä lisenssiehdot.

Mastercam X järjestelmävaatimukset

Proessori	<p>2.5 GHz Intel Pentium 4 (tai vastaava) vähimmäisvaatimus</p> <p>32-bit tai 64-bittinen Intel[®]-yhteensopiva</p> <p>Huomautus: Prossessorin on oltava SSE2-yhteensopiva. Vuodesta 2003 valmistettujen prosessorien pitäisi olla SSE2-yhteensopivia.</p>
Käyttöjärjestelmä	<p>Windows XP, Windows Vista[®] (Business tai Ultimate) tai Windows 7 (Professional tai Ultimate) viimeisimmät Service Pack -päivitykset ja suositellut päivitykset asennettuina</p>
Keskusmuisti	<p>2 GB vähimmäisvaatimus</p> <p>Parhaita suorituskykyä varten suositellaan enemmän keskusmuistia</p>
Näytönohjain	<p>256MB OpenGL-yhteensopiva näytönohjain (vähimmäisvaatimus)</p> <p>Suositteluaan korkeatasoisen CAD/CAM-käyttöön tarkoitettua näytönohjaimen, kuten NVidia Quadro tai AMD FirePro, käyttöä</p> <p>Emolevylle integroidut ohjaimet on harvoin niin tehokkaita kuin erilliset</p> <ul style="list-style-type: none">▪ 1280 x 1024 resoluutio (vähimmäisvaatimus)▪ Suositellaan näytönohjaimen täysiä kiihdytysasetuksia

Mastercam X järjestelmävaatimukset

Vapaa kiintolevyn tila	3 GB vapaata tilaa kiintolevyllä (vähimmäisvaatimus)
Hiiri	<ul style="list-style-type: none">▪ 2-näppäiminen (vähimmäisvaatimus)▪ 3-näppäiminen tai 2-näppäiminen, jossa keskellä ohjauksella (suositeltava)
Verkkoprotokolla	<i>(Vain NetHASP-käyttäjät) TCP/IP-protokolla</i> NetHASP-asennus
Tuetut lisälaitteet	<ul style="list-style-type: none">▪ Kaksoisnäytöt▪ Moniydinprosessorit (yksi tai useampi prosessori Mastercam-istuntoa kohden)▪ 3Dconnexion® -ohjaimet
Muut ohjelmistot	<ul style="list-style-type: none">▪ AutoDesk® Inventor® tai Inventor View® tarvitaan Autodesk Inventor tiedostojen tuontiin. Käytettävän version tulee olla sama tai uudempi kuin tuotavien tiedostojen. Ellei Inventoria ole asennettuna koneelle, Inventor View 2012 (joko X86 tai X64) on saatavissa osoitteesta: http://www.mastercam.com/Support/Downloads/MastercamX6/Default.aspx.▪ Uusin Adobe® Flash® -versio tarvitaan Mastercam-videoiden näyttämiseen▪ Adobe® Reader® 6.0 (minimi) tarvitaan PDF-tiedostojen lukemiseen.. <p>Molemmat ohjelmat voidaan ladata www.adobe.com -sivustolta.</p>

Huom:

- *Edellisessä taulukossa näytettiin Mastercamin käytön vähimmäisvaatimukset. Käytöstä riippuen ohjelmistojen vaatimukset saattavat poiketa ja saatetaan tarvita tehokkaampi kone tai enemmän muistia.*
 - *Mastercam X6 sisältää sekä 32- ja 64-bitisen version. Vain yksi versio asennetaan. Asennusohjelma asentaa automaattisesti oikean version.*
-

Asennusvaatimukset

Mastercamin asennukseen tarvitaan seuraavat:

- Mastercam asennusohjelman DVD tai haettuna **www.mastercam.fi** sivustolta (Voit tarvittaessa pyytää sitä maahantuojalta myös muistitikulla.)
 - Mastercam X6 suojauspalikka (HASP SIM tai NetHASP). Yksittäiskäyttöön HASP on tummansinipunainen, verkkokäytön NetHASP on punainen.
 - Suojauspalikan päivityskoodi (ei tarvita, jos ylläpito on jo voimassa).
-

Huom.:

- *Mastercam X6 asennukseen tarvitaan Järjestelmänvalvojan oikeudet.*
 - *Mastercam X6 asianmukaista asennusta varten käyttäjällä on oltava **Asiakkaaksi tekeytyminen todentamisen jälkeen** (Impersonate a client after authentication) -ryhmän oikeudet. Järjestelmänvalvojilla on nämä oikeudet oletusarvoisesti.*
 - *Kun Mastercamia asennetaan järjestelmänvalvojan oikeuksin, on valittava **Kaikille käyttäjille** -vaihtoehto. Tämä vaihtoehto on asennusohjelman oletusarvona.*
-

HASP-asennus (yksittäislisenssi)

Mastercam tukee sekä yksittäis- että kelluvia verkkolisenssejä. Seuraavat ohjeet koskevat vain yksittäisen version asentamista. NetHASP-asennus on verkon ylläpitäjälle kuuluva tehtävä ja selostetaan tarkemmin *Mastercam X6järjestelmänvalvojan oppaassa*.

Huomautus: Mastercam X6 järjestelmänvalvojan oppaassa, joka on käytössä asennusohjelmasta, käsittelee syvällisemmin asennusta. Mastercamin asennuksen jälkeen se löytyy Mastercamin Documentation kansioista.

► Yksittäisasennus:

- 1** Hae koneesta vapaa USB-portti. Jos et ole varma sen sijainnista, katso koneen käsikirjasta.
- 2** Asenna HASP-suojausavain porttiin.

VAROITUS: HASP voidaan kiinnittää vain yhdessä asennossa porttiin. Älä pakota sitä väkisin, koska silloin voi vahingoittaa porttia tai HASPia

Aiemmat Mastercam-versiot

Mastercam X6- version asennus ei vaikuta aiempien versioiden asennukseen. Siirtymisestä uuden versioon saa ohjeita *Mastercam X6 siirtymisoppaasta*, joka löytyy Mastercamin Documentation kansioista.

Mastercamin asennus

Asettaessasi Mastercam DVD:n tietokoneen asemaan asennusohjelma käynnistyy ja näyttää seuraavat vaihtoehdot:

- **Mastercam X6 asennus:** Tällä voidaan asentaa Mastercam käyttäen asennuksen oletusarvoja. Voit myös korjata, poistaa tai muokata Mastercam-asennusta tai lisätä asennukseen esim. Mastercam Artin, esimerkkiedostoja jne.
- **Apuvälineet:** Tällä voidaan asentaa NetHASP Server, the NetHASP Monitor ja Inventor View 2012. Lisätietoja NetHASP Server ja NetHASP Monitor-ohjelmista saa *Mastercam X6 järjestelmänvalvojan oppaasta*.
- **Dokumentaatio:** Tällä valinnalla näytetään LueMinut, Pikaohje ja Järjestelmänvalvojan opas
- **Ota yhteyttä:** Tässä näytään maahantuojaan yhteystiedot
- **Lopeta:** Asennusohjelman sulkeminen.

Mastercam X6 asennus

Tämä asennus suorittaa Mastercam X6 asennuksen suurimmaksi osin automaattisesti jättäen samalla nykyisen Mastercam-version asetukset..

Huom.: Tässä oletetaan, että asennusmedialla oleva mastercam.ini tiedosto on jätetty oletusarvoihisa.

- 1** Laita Mastercam DVD koneen DVD-asemaan. Mastercam X6 asennusohjelma käynnistyy.
- 2** Klikkaa **Mastercam X6 asennus** linkkiä. Mastercam X6 asennusvalinnat näytetään.
- 3** Valitse asennettavat tuotteet ja klikkaa sen jälkeen **Seuraava**. Konfiguroinnin tarkastuksen ikkuna avautuu.

Huom.: Mastercam X6 sisältää vain 32-bittisen Mastercam Art asennuksen. (64-bittistä Artia ei ole saannissa.) Mastercam Artin asennusta varten 32-bittiselle käyttöjärjestelmälle se tulee valita vaiheessa 3.

- 4** Asennusvalintoja voidaan muuttaa—mukaan lukien asennuskansio—seuraavasti:
 - a** Klikkaa **Konfiguroi**-painiketta
 - b** Vaihda asennuksen konfigurointiasetukset mielesi mukaisiksi.
 - c** Klikkaa **Tehty**.
- 5** Klikkaa **Seuraava**. Lisenssisopimuksen ikkuna aukeaa.
- 6** Mikäli hyväksyt lisenssiehdot valitse **Kyllä, hyväksyn lisenssiehdot** ja sen jälkeen **Asenna**. Asennusprosessi alkaa.

Kun asennus on valmis, Mastercam X6 asennusohjelma ilmoittaa “Asennus valmis.”
- 7** Klikkaa **Takaisin pääsivulle** palataksesi asennuksen päävalikkoon tai klikkaa **Lopeta** lopettaaksesi asennuksen.

Mastercamin käynnistäminen

Mastercamin asennusohjelma lisää ohjelmaryhmän ja pikakuvakkeet **Käynnistä, Kaikki ohjelmat** valikkoon ja työpöydälle.

Mastercam voidaan käynnistää näillä tavoilla:

- Kaksoisklikkaa **Mastercam X6** ikonia työpöydällä.
- Valitse **Käynnistä, Kaikki ohjelmat, Mastercam X6, Mastercam X6**.

Mastercamin käynnistysikkuna tulee hetkeksi näkyviin ja sen jälkeen Mastercam lisenssisopimus. Tarkastettuasi ja hyväksytyäsi Mastercam X6 ikkuna avautuu.

Huom.: Mikäli ylläpitosopimus ei ole voimassa, tulee HASP-päivittää uudella SIM-koodilla ennen Mastercamin käynnistystä. Katso lisätietoja Mastercam X6 järjestelänvalvojan oppaasta.

Mastercam tuki ja palvelut

Seuraavilta sivustoilta saa lisää tietoja:

www.mastercam.fi	Suomenkieleiset sivut
www.emastercam.com	Mastercam-käyttäjäfoorumi
www.mastercam.com	CNC Softwaren sivut
www.mastercamedu.com	CNC Softwaren oppilaitosastoston sivut

Ohjeita Mastercamin asennukseen, sen HASP- tai NetHASP-suojauspalikoista tai Mastercamin käytöstä saat paikalliselta Mastercam-jälleenmyyjältä. Jos jälleenmyyjä ei ole tavoitettavissa, voit soittaa CNC Technical Support Service-palveluun maanantaista perjantaihin, klo 8:00–17:30 Yhdysvaltain itärannikon aikaan.

Noudata soittaessasi seuraavia ohjeita:

- Yritä ensin saada yhteys Mastercam-jälleenmyyjään ja esitä ongelma tai kysymys hänelle.
- Kirjoita muistiin SIM HASP- tai NetHASP-suojauspalikan sarjanumero.
- Valmistaudu kuvailemaan ongelma yksityiskohtaisesti. Tee muistiinpanot tapahtuneesta, jos et voi soittaa välittömästi ongelman synnyttä.
- Soita tietokoneesi äärestä.

- Ota esille tietokoneesi tarkat tiedot, kuten käyttöjärjestelmä, keskusyksikön prosessori, muistin määrä, grafiikkakortti ja sen ajuri.

Oma jälleenmyyjäsi tai maahantuoja osaa auttaa varmasti henkilökohtaisemmin kuin CNC Softwaren tuki, joten jos suinkin mahdollista, ota yhteyttä heihin. Jos lähetät sähköpostia, liitä viestiisi:

- HASP- tai NetHASP-suojaimen sarjanumero
- Puhelinnumero ja yhteystiedot, josta sinut tavoittaa.
- Tiedostot, kuten .MCX ja postprosessori, joiden avulla vika voidaan toistaa



VIHJE: Voit kerätä Mastercamin geometriatiedot pakattuun .Z2G-tiedostoon Mastercamin Zip2Go-apuohjelman avulla. Tämän ohjelman avulla jälleenmyyjäsi tai CNC Support Service voi helposti vastaanottaa sähköpostin liitteenä kaiken tarvitsemansa tiedon. Zip2Go tutkii nykyisen geometriatiedoston koneryhmät ja kerää tiedot esimerkiksi Mastercamin konfiguroinnista, koneenmäärittelystä ja postprosessoritiedostoista.

Tärkeitä yhteystietoja

Maahantuojan osoite	Zenex Computing Oy Vattuniemenkatu 13, 00210 Helsinki
Maahantuojan puhelin	010 3225 190
Maahantuojan sähköposti	info@zenex.fi
Valmistajan osoite	CNC Software, Inc. 671 Old Post Rd, Tolland, CT 06084-9970 USA
Valmistajan puhelin	+1-860-875-5006
Valmistajan sähköposti	support@mastercam.com
Suomenkieliset sivut	www.mastercam.fi
Englanninkieliset sivut	www.mastercam.com

Mastercam-yhteisöstä löytyy paljon apua, kun tuntuu, että nyt on jääty jumiin. Sekä suomen- ja englanninkielistä oppimateriaalia on saatavana ja käyttäjien keskusteluryhmistä löytää aina uusia vinkkejä.

Mastercam University englanniksi:

MastercamU.com
Mastercam blogi:
Blog.mastercam.com

Mastercam Ihan ite opetus:

Mastercam.fi/Ihan_ite

eMastercam keskusteluryhmä:

eMastercam.com/Board